



# **PROBENAHPME ANLAGEN**

## **SAMPLING PLANTS**

## PROBENAHE ANLAGEN

Nachfolgend finden Sie einige Beispiele aus der Vielzahl der bereits gelieferten Anlagen. SICON Probenahme- und Aufbereitungsanlagen sind im harten Dauereinsatz weltweit in Betrieb. Wie Sie unserer Kundenliste entnehmen können, werden die verschiedensten Materialien beprobt und aufbereitet. Auf Kundenanforderung werden die Anlagen entsprechend den einschlägigen Normen wie ISO, DIN, ASTM oder BS etc. ausgelegt. Nach Fertigstellung wurden diese Anlagen von unabhängigen Prüfinstituten wie SGS, Inspectorate etc. abgenommen und auf ihre Genauigkeit überprüft.

## Sampling Plants

The following are examples of the many SICON Systems already delivered and in successful use since.

SICON Sampling and Sample Preparation Systems are operated all over the world, usually on continuous duty. Our listing of drawings shows some of the various types and grades of material being sampled and prepared.

SICON Systems are designed and / or adapted to customer specification in order to meet the requirements set forth in currently applicable ISO, DIN, ASTM or BS Standards. Once installed, such systems are acceptance-tested by independent testing agencies, e.g. SGS, Inspectorate, etc.



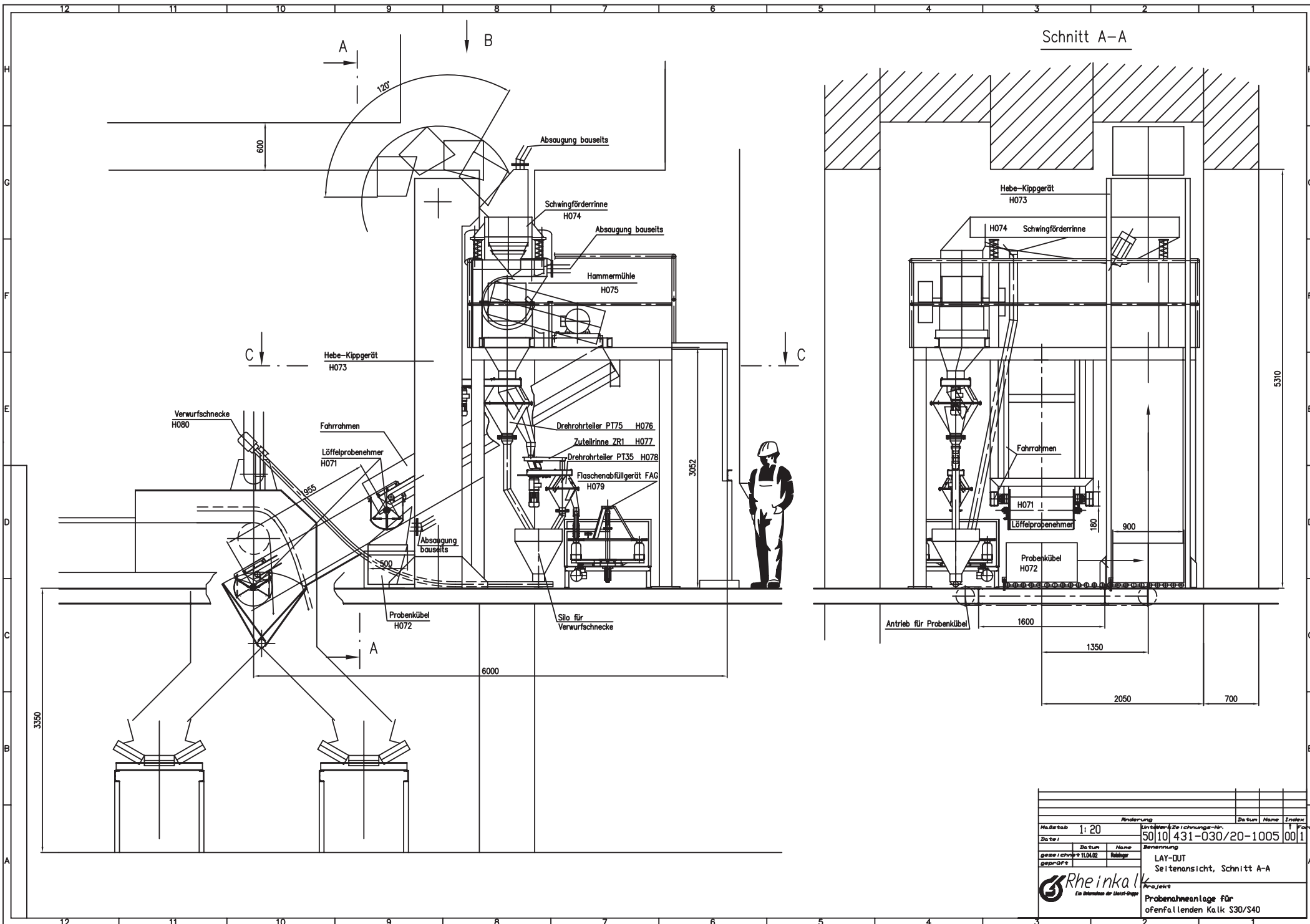

Änderung		Zeichnungs-Nr.	Datum	Name	Index
Maßstab	1:20	50101431-030/20-1005	001		
Datum					
Berechnung	LAY-DUT				
gezeichnet	11.04.02				
geprüft					
		Projekt Probenanlage für ofenfallenden Kalk S30/S40			



DN300 PN6  
ähnl. DIN 2573

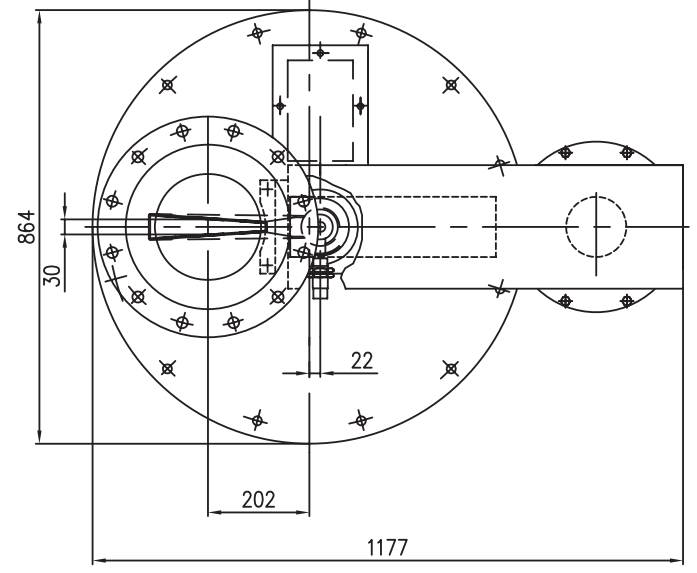
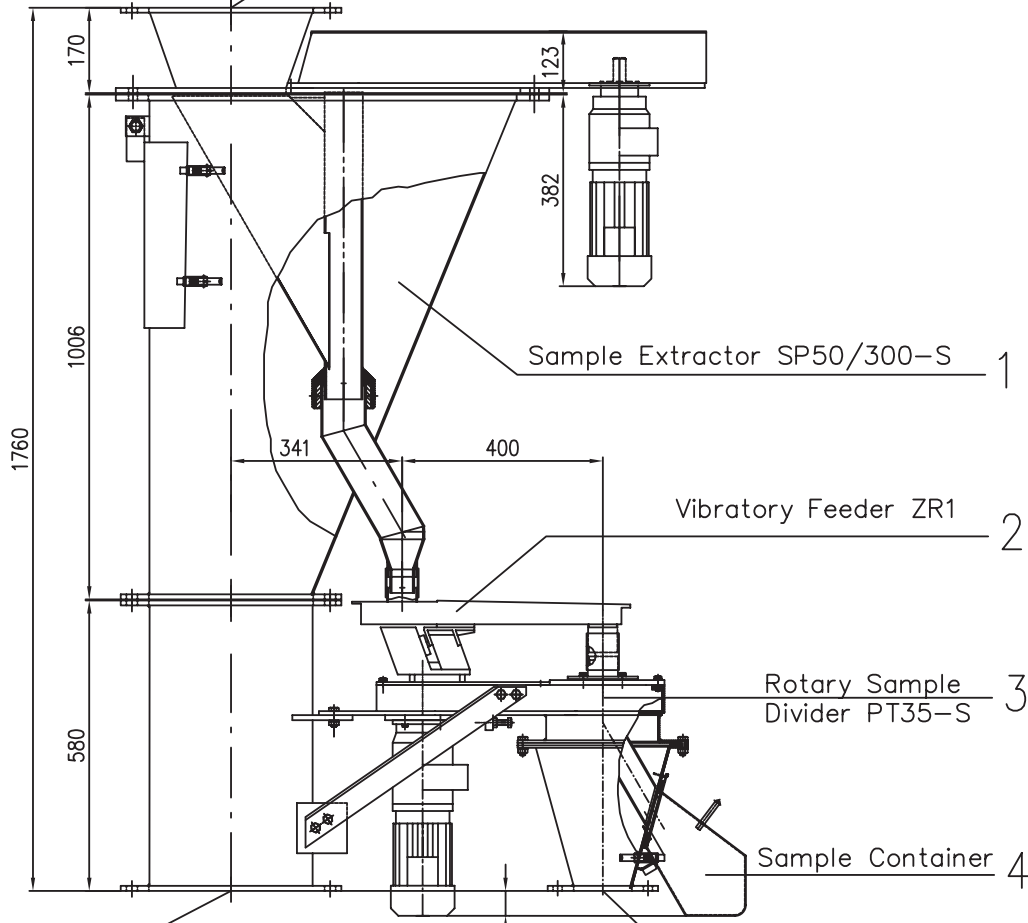

DN300 PN6  
ähnl. DIN 2573

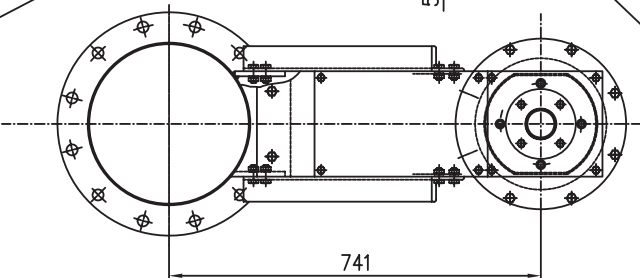

DN100 PN6  
ähnl. DIN 2573

Zustimmung Anmerkungen für Stückliste		Maßstab scale 1:5		<b>VOCK</b> MASCHINEN-LIND STAHLBAU GMBH D-36289 Friedewald	
Stk.	Auftrag Nr.	Datum	Datum	Name	Bearbeitung / adjust
			09.02.02	Reißner	
			Gepr.		
			Norm		
Alle Rechte vorbehalten All rights reserved Tous droits réservés DIN 34			Zeichnungsnummer / drawing No. VO-005/00-1		Blatt
Zust.	Änderung	Datum	Name	Urspr.	Erz. durch
					1

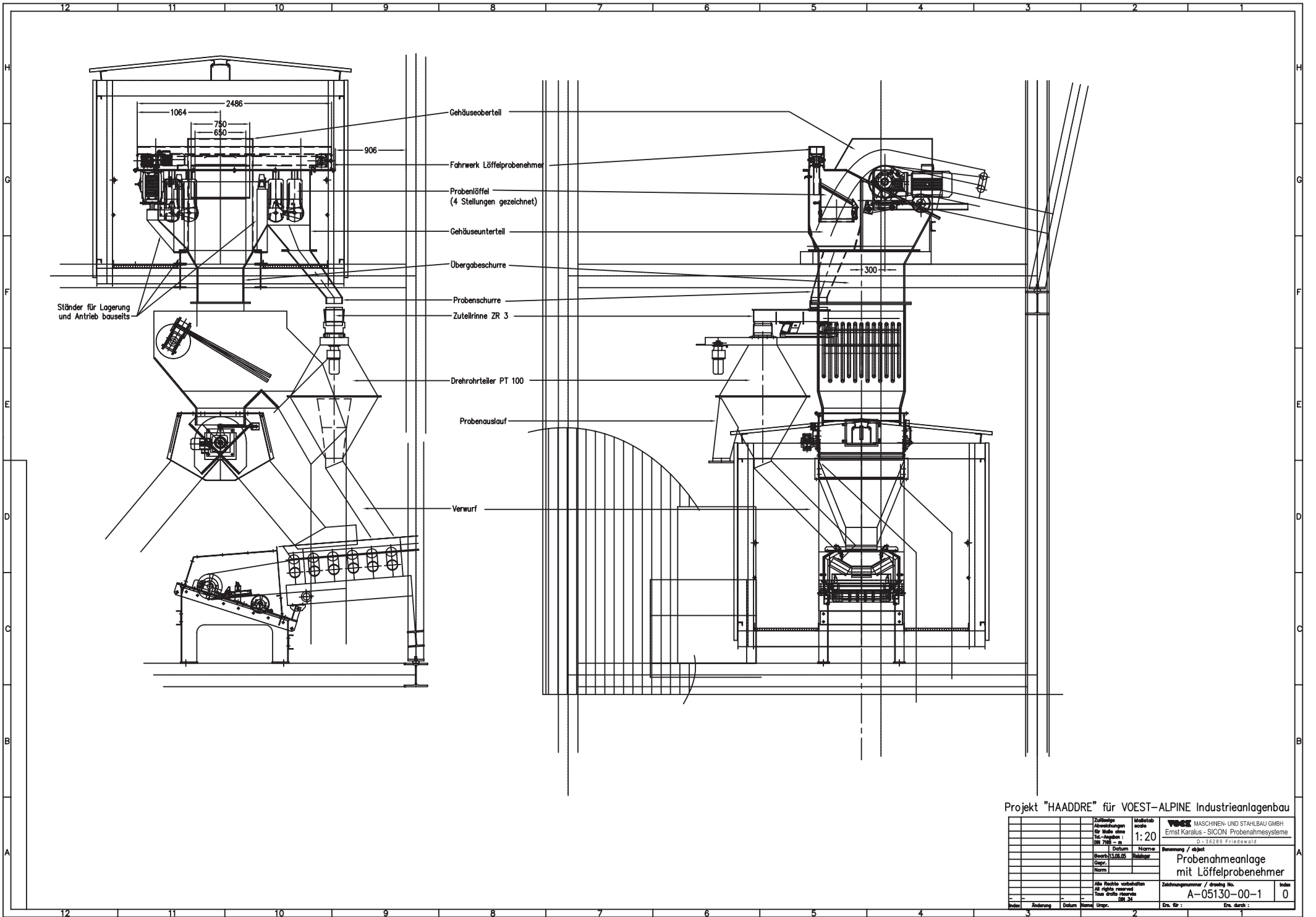

Projekt "HAADDRE" für VOEST-ALPINE Industrieanlagenbau

Zustimmung Anmerkungen für Maße diese Teil-Zeichnung: 100 700 - n	Maßstab 1:20	VOEST MASCHINEN- UND STAHLBAU GMBH Ernst Karalus - SICON Probenahmesysteme D-35259 Friedewald
Datum 09.08.05	Name Reibner	Benennung / Objekt Probenahmeanlage mit Löffelprobenehmer
Zeichnungsnummer / drawing No. A-05130-00-1	Index 0	
Erst. durch: Erst. für:		

